

FR	4 - 6 / 22 - 24
EN	7 - 9 / 22 - 24
DE	10 - 12 / 22 - 24
ES	13 - 15 / 22 - 24
NL	16 - 18 / 22 - 24
IT	19 - 21 / 22 - 24

KIT PISTOLET MONOPOINT QUICK FIX

COMPOSITION / ZUSAMMENSETZUNG

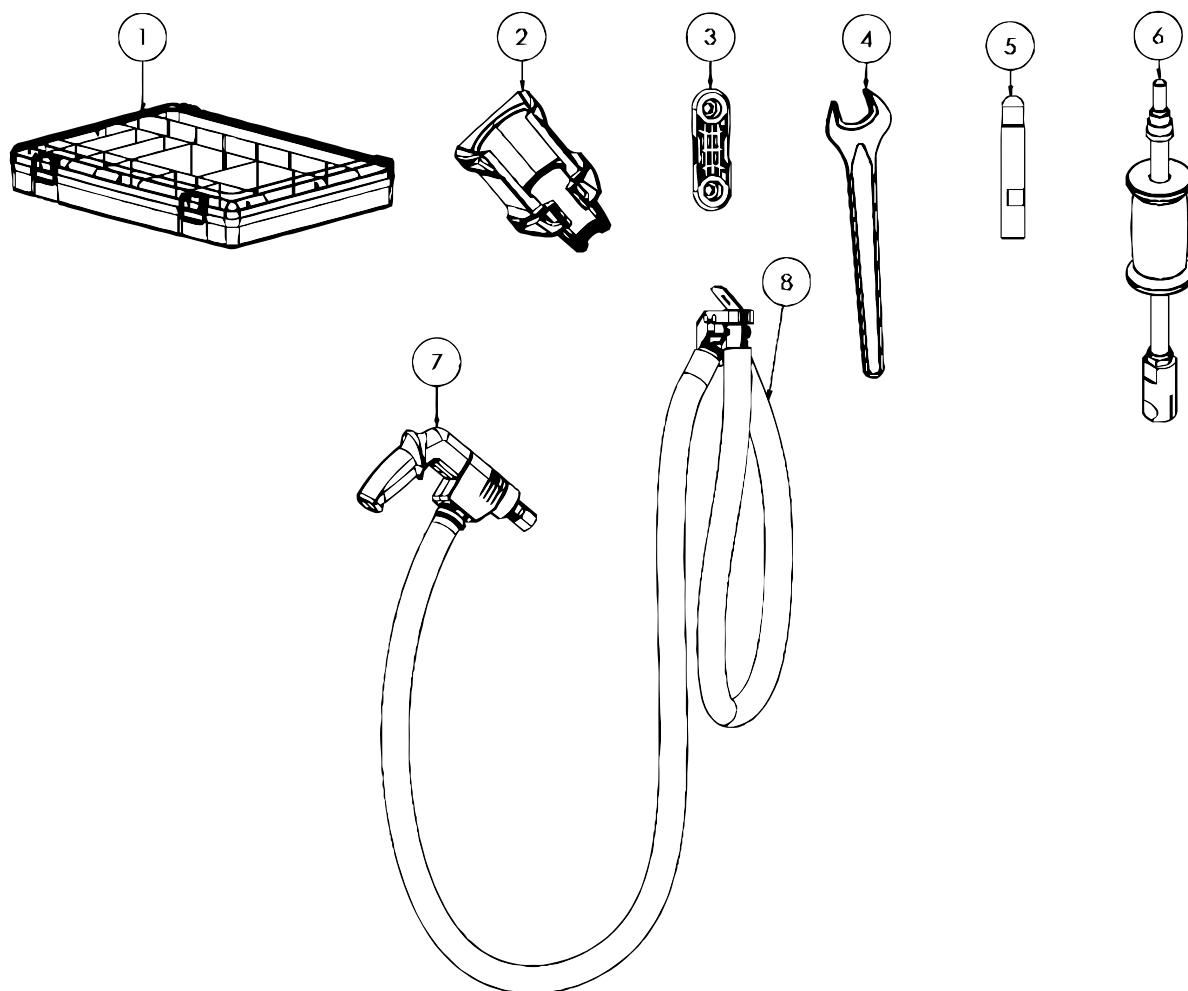

N°	Designation	Réf
1	Boite accessoire / Accessory box / Zubehörbox	71017IND2
2	Support plastique Marteau à inertie / Plastic holder of inertia hammer / Kunststoffträger Trägheitshammer	56139
3	Enrouleur de Cables / Cables-clamps reel / Kabeltrommel	56131
4	Cle plate de 27 / Flat spanner of 27 / 27» Flachslüssel	42003
5	Electrode monopoints caps + caps / Single-point electrode caps + caps / Elektroden-Monopunkte Kappen + Kappen	90133 77028
6	Marteau à inertie 1.1 kg / inertia hammer 1.1 kg / Trägheitshammer 1,1 kg	71009
7	Cable masse PTI / Ground cable PTI / PTI-Erdungskabel	A0070
8	Cable pistolet PTI-G / Gun cable PTI-G / PTI-G Pistolenkabel	A0071

FIXATION / FIXIERUNG

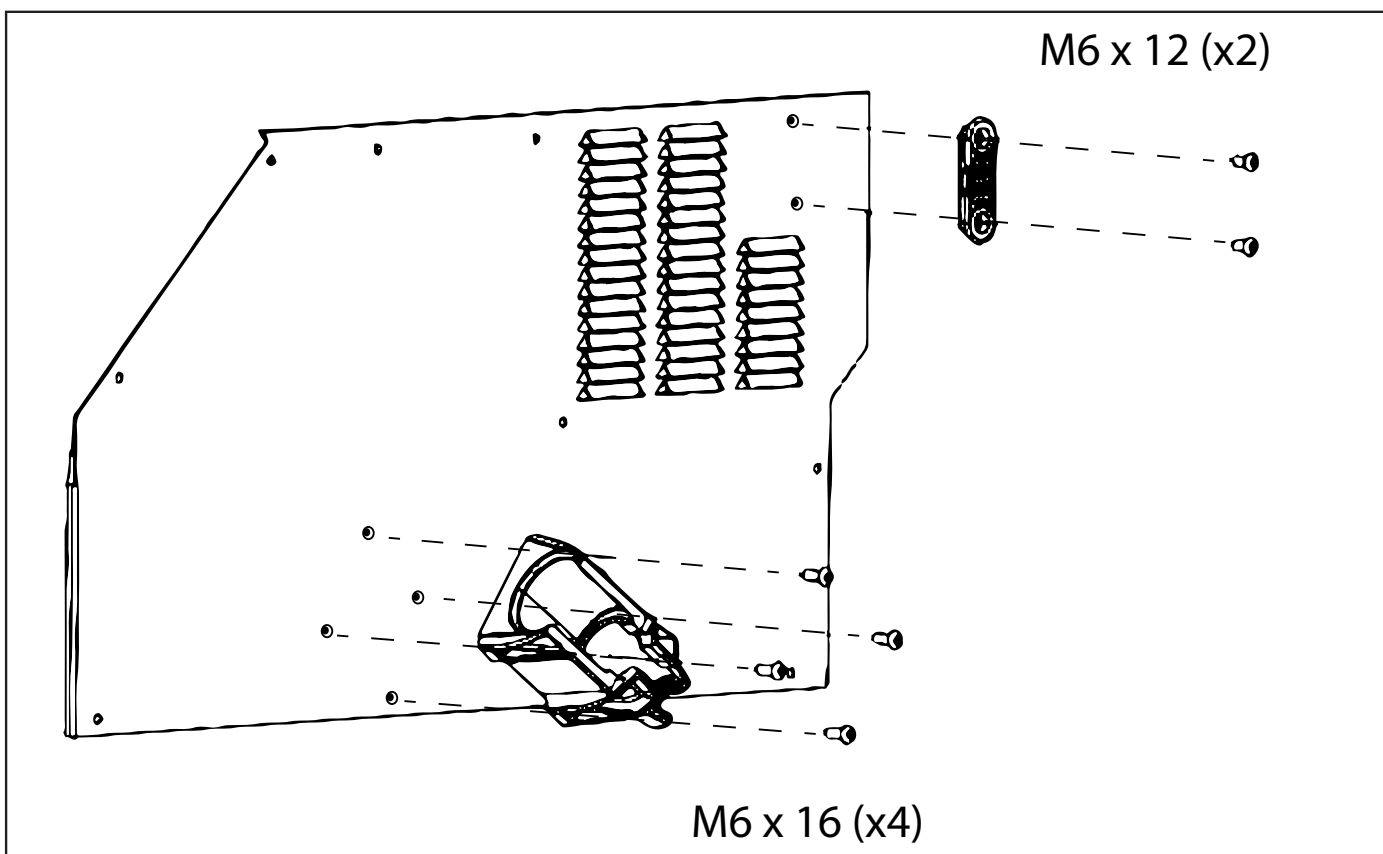

MISE EN PLACE / SETTING UP / AUFSTELLEN

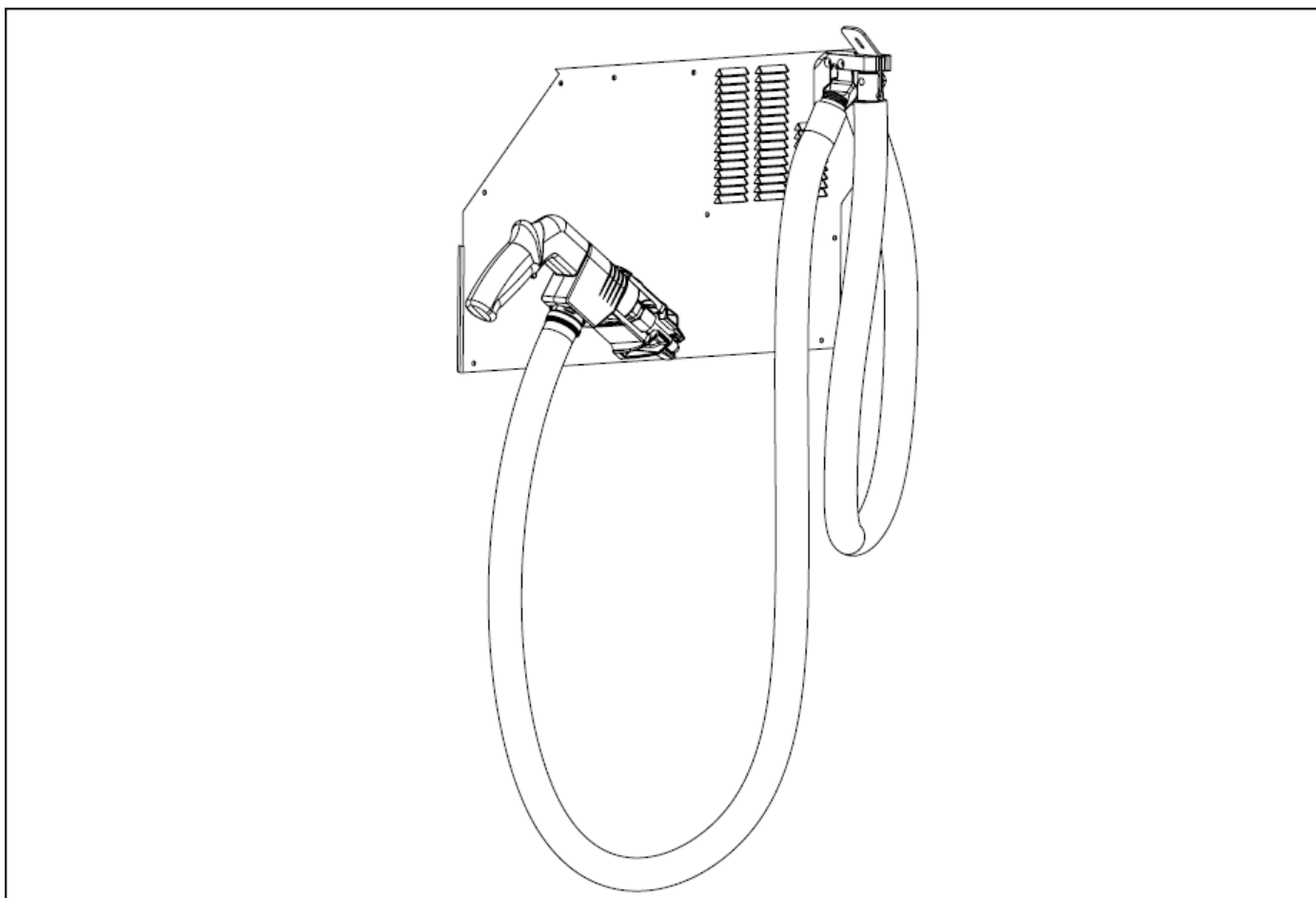

AVERTISSEMENTS - RÈGLES DE SÉCURITÉ

CONSIGNE GÉNÉRALE



Ces instructions doivent être lues et bien comprises avant toute opération. Toute modification ou maintenance non indiquée dans le manuel ne doit pas être entreprise. Veiller à bien conserver ce manuel d'instruction pour des consultations ultérieures.

Tout dommage corporel ou matériel dû à une utilisation non-conforme aux instructions de ce manuel ne pourra être retenu à la charge du fabricant. En cas de problème ou d'incertitude, consulter une personne qualifiée pour manier correctement l'installation. Ces instructions couvrent le matériel dans son état de livraison. Il est de la responsabilité de l'utilisateur de réaliser une analyse des risques en cas de non-respect de ces instructions.

FUMÉES DE SOUDAGE ET GAZ



Les fumées, gaz et poussières émis par le soudage sont dangereux pour la santé. Il faut prévoir une ventilation suffisante, un apport d'air est parfois nécessaire. Un masque à air frais peut être une solution en cas d'aération insuffisante. Vérifier que l'aspiration est efficace en la contrôlant par rapport aux normes de sécurité.

Attention le soudage dans des milieux de petites dimensions nécessite une surveillance à distance de sécurité. Par ailleurs le soudage de certains matériaux contenant du plomb, cadmium, zinc ou mercure voire du béryllium peuvent être particulièrement nocifs, dégraisser également les pièces avant de les souder.

Les bouteilles doivent être entreposées dans des locaux ouverts ou bien aérés. Elles doivent être en position verticale et maintenues à un support ou sur un chariot. Le soudage doit être proscrit à proximité de graisse ou de peinture.

SÉCURITÉ ÉLECTRIQUE



Le réseau électrique utilisé doit impérativement avoir une mise à la terre. Une décharge électrique peut être une source d'accident grave direct ou indirect, voire mortel.

Ne jamais toucher les parties sous tension à l'intérieur comme à l'extérieur de la source de courant sous-tension (câbles, électrodes, bras, pistolet,...) car celles-ci sont branchées au circuit de soudage.

Avant d'ouvrir la source de courant de soudage, il faut la déconnecter du réseau et attendre 2 minutes. afin que l'ensemble des condensateurs soit déchargé.

Veiller à changer les câbles, électrodes ou bras, par des personnes qualifiées et habilitées, si ceux-ci sont endommagés. Dimensionner la section des câbles en fonction de l'application. Toujours utiliser des vêtements secs et en bon état pour s'isoler du circuit de soudage. Porter des chaussures isolantes, quel que soit le milieu de travail.



Attention ! Surface très chaude. Risque de brûlures.

- Les pièces et l'équipement chauds peuvent causer des brûlures.
- Ne pas toucher les pièces chaudes à main nue.
- Attendre le refroidissement des pièces et de l'équipement avant de les manipuler.
- En cas de brûlure, rincer abondamment à l'eau et consulter un médecin sans tarder.

RISQUE DE FEU ET D'EXPLOSION



Protéger entièrement la zone de soudage, les matières inflammables doivent être éloignées d'au moins 11 mètres. Un équipement anti-feu doit être présent à proximité des opérations de soudage.

Attention aux projections de matières chaudes ou d'étincelles et même à travers des fissures, elles peuvent être source d'incendie ou d'explosion. Éloigner les personnes, les objets inflammables et les containers sous pressions à une distance de sécurité suffisante.

Le soudage dans des containers ou des tubes fermés est à proscrire et dans le cas où ils sont ouverts il faut les vider de toute matière inflammable ou explosive (huile, carburant, résidus de gaz ...).

Les opérations de meulage ne doivent pas être dirigées vers la source de courant de soudage ou vers des matières inflammables.

PROTECTION INDIVIDUELLE ET DES AUTRES

Le soudage par résistance peut être dangereux et causer des blessures graves voire mortelles. Elle est destinée à être utilisée par du personnel qualifié ayant reçu une formation adaptée à l'utilisation de la machine (ex : formation carrossier).

Le soudage expose les individus à une source dangereuse de chaleur, d'étincelles, de champs électromagnétiques (attention au porteur de pacemaker), de risque d'électrocution, de bruit et d'émanations gazeuses.

Pour bien se protéger et protéger les autres, respecter les instructions de sécurité suivantes :



Afin de se protéger de brûlures et rayonnements, porter des vêtements sans revers, isolants, secs, ignifugés et en bon état, qui couvrent l'ensemble du corps.



Utiliser des gants qui garantissent l'isolation électrique et thermique.



Utiliser une protection de soudage et/ou une cagoule de soudage d'un niveau de protection suffisant (variable selon les applications). Protéger les yeux lors des opérations de nettoyage. Les lentilles de contact sont particulièrement proscrites.

Il est parfois nécessaire de délimiter les zones par des rideaux ignifugés pour protéger la zone des projections et des déchets incandescents.

Informez les personnes dans la zone de soudage de porter les vêtements adéquats pour se protéger.



Utiliser un casque contre le bruit si le procédé de soudage atteint un niveau de bruit supérieur à la limite autorisée (de même pour toute personne étant dans la zone de soudage).

Tenir à distance des parties mobiles (ventilateur, électrodes, ...) les mains, cheveux, vêtements.

Ne jamais enlever les protections carter du groupe froid lorsque la source de courant de soudage est sous tension, le fabricant ne pourrait être tenu pour responsable en cas d'accident.



Les pièces qui viennent d'être soudées sont chaudes et peuvent provoquer des brûlures lors de leur manipulation. Lors d'intervention d'entretien sur la pince ou le pistolet, il faut s'assurer qu'il/elle soit suffisamment froid(e) en attendant au moins 10 minutes avant toute intervention. Le groupe froid doit être allumé lors de l'utilisation d'une pince refroidie eau afin d'être sûr que le liquide ne puisse pas causer de brûlures.

Il est important de sécuriser la zone de travail avant de la quitter afin de protéger les personnes et les biens.

DESCRIPTION – FONCTIONNEMENT PRODUIT

Le pistolet permet de souder en mode normal ou mode manuel :

- En mode Normal, le pistolet sera limité à des tôles de 1.5 mm maximum. Le pistolet permet l'utilisation des différents outils suivants : monopoint, étoile, impact, chauffe rétreinte, goujon, rivet, écrou, molette.
- En mode Manuel, l'intensité maximale admise sera de 8 kA pendant une durée qui ne pourra pas excéder 500 ms.

UTILISATION

Machine en marche, connecter le câble de commande du pistolet à la fiche Jack située sur la poignée de la pince.

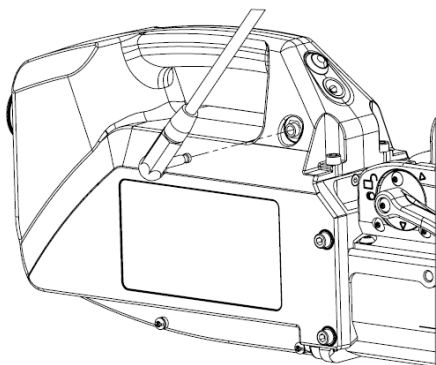

Un message s'affiche à écran et demande un appui sur la gâchette du pistolet.



Mettre en place le collecteur du pistolet.

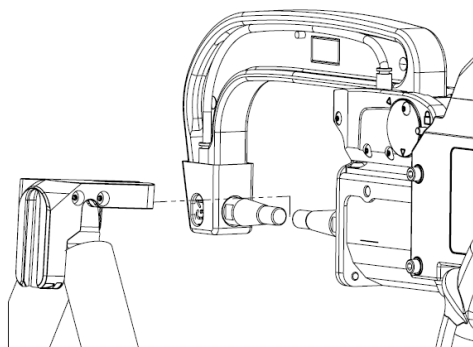

Appuyer sur la gâchette jusqu'à verrouillage du pistolet.

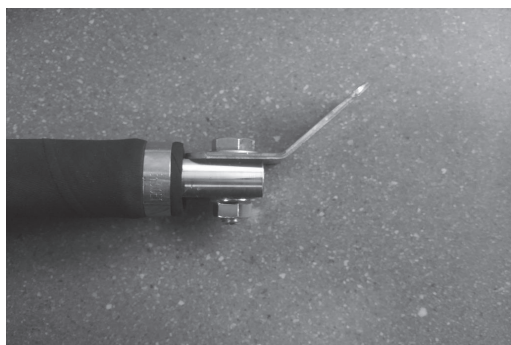
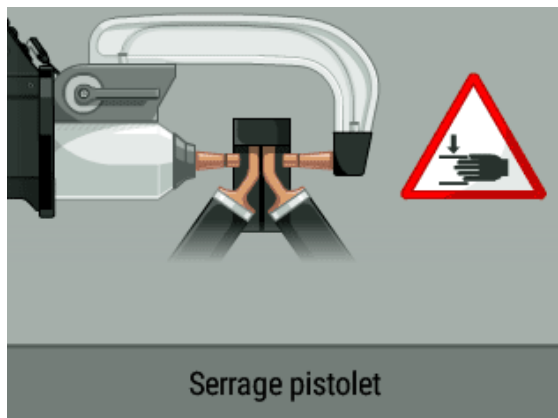

- Vérifier que la vis qui connecte le patin à la cosse du câble est bien serrée.
- Fixer fermement le patin de masse aussi près que possible de l'endroit à souder.
- Dans le cas d'un soudage monopoint au pistolet, toujours placer le patin de masse sur la tôle qui n'est pas en contact avec l'électrode de soudage (de façon que le courant passe au travers des deux tôles à souder).
- Souder en commençant par le point le plus éloigné de la masse, puis se rapprocher de celle-ci

Note : Il est recommandé d'utiliser un bras G1 pour obtenir les meilleures performances du pistolet mono-point Quick Fix.

WARNINGS - SAFETY RULES

GENERAL ADVICE



These instructions must be read and understood before any operation. Any modification or maintenance not indicated in the manual must not be undertaken. Keep this instruction manual for future reference.

The manufacturer cannot be held responsible for any damage to persons or property resulting from use which does not comply with the instructions in this manual.

In the event of any problem or uncertainty, consult a qualified person to ensure correct handling of the installation. These instructions cover the equipment as delivered. It is the responsibility of the user to carry out a risk analysis in the event of failure to comply with these instructions.

WELDING FUMES AND GASES



The fumes, gases and dusts emitted by welding are hazardous to health. Sufficient ventilation must be provided, and an air supply is sometimes necessary. A fresh air mask can be a solution if ventilation is inadequate. Check that the extraction system is effective by checking it against safety standards.

Caution Welding in small spaces requires supervision from a safe distance. In addition, soldering certain materials containing lead, cadmium, zinc or mercury, or even beryllium, can be particularly harmful.

Cylinders must be stored in open or well-ventilated premises. They should be kept upright and secured to a support or trolley. Do not weld near grease or paint.

ELECTRICAL SAFETY



The electrical network used must be earthed. An electric shock can cause a serious direct or indirect accident, or even death.

Never touch live parts inside or outside the live current source (cables, electrodes, arms, gun, etc.) as these are connected to the welding circuit. Before opening the welding current source, disconnect it from the mains and wait 2 minutes to allow all the capacitors to discharge.

If the cables, electrodes or arms are damaged, they must be replaced by qualified and authorised personnel. Size the cable cross-section to suit the application. Always use dry clothing in good condition to insulate yourself from the welding circuit. Wear insulated footwear, whatever the working environment.



Warning! Very hot surface. Risk of burns.

- Hot parts and equipment can cause burns.
- Do not touch hot parts with bare hands.
- Wait for parts and equipment to cool before handling them.
- In the event of burns, rinse with plenty of water and consult a doctor immediately.

RISK OF FIRE AND EXPLOSION



The welding area must be completely protected, with flammable materials at least 11 metres away. Fire-fighting equipment must be present in the vicinity of welding operations.

Beware of hot material or sparks being projected, even through cracks, as these can be a source of fire or explosion. Keep people, flammable objects and pressurised containers at a safe distance.

Do not weld in closed containers or tubes, and if they are open, empty them of all flammable or explosive materials (oil, fuel, gas residues, etc.). Grinding operations must not be directed towards the welding current source or towards flammable materials.

PERSONAL PROTECTION AND PROTECTION OF OTHERS

Resistance welding can be dangerous and cause serious injury or death. It is intended for use by qualified personnel who have received appropriate training in the use of the machine (e.g. bodybuilder training).

Welding exposes people to a dangerous source of heat, sparks, electromagnetic fields (take care if you have a pacemaker), risk of electrocution, noise and gaseous emissions.

To protect yourself and others, follow the safety instructions below:



To protect yourself from burns and radiation, wear cuffless, insulating, dry, fireproof clothing in good condition that covers the whole body.



Use gloves that guarantee electrical and thermal insulation.



Use welding protection and/or a welding bonnet with a sufficient level of protection (variable depending on the application). Protect your eyes during cleaning operations. Contact lenses are particularly forbidden.

It is sometimes necessary to delimit areas with fireproof curtains to protect the area from splashes and incandescent waste. Inform people in the welding area to wear appropriate clothing to protect themselves.



Use noise-cancelling headphones if the welding process reaches a noise level above the authorised limit (the same applies to anyone in the welding area).

Keep hands, hair and clothing away from moving parts (fan, electrodes, etc.).
The manufacturer cannot be held responsible in the event of an accident.



Parts which have just been welded are hot and can cause burns when handled. When servicing the gun, make sure it is sufficiently cold by waiting at least 10 minutes before servicing. The cooling unit must be switched on when using water-cooled pliers to ensure that the liquid cannot cause burns.

It is important to secure the work area before leaving it in order to protect people and property.

DESCRIPTION - PRODUCT OPERATION

The gun can be used to weld in normal or manual mode:

- In Normal mode, the gun will be limited to sheet metal with a maximum thickness of 1.5 mm. The gun can be used with the following tools: single-point, star, impact, shrink-fit heater, stud, rivet, nut, knurl.
- In Manual mode, the maximum current allowed will be 8 kA for a period not exceeding 500 ms.

USE

Machine running, connect the gun control cable to the jack on the handle of the gun.

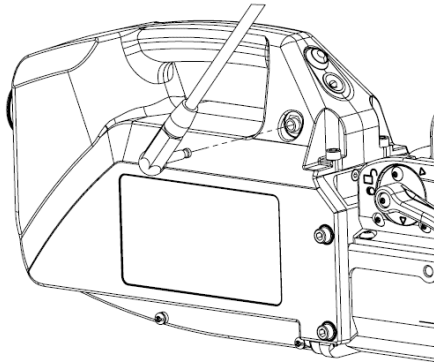

A message appears on the screen asking you to press the gun trigger.



Fit the gun manifold.

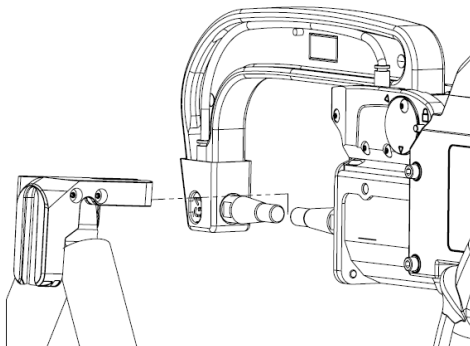

Press the trigger until the gun locks.

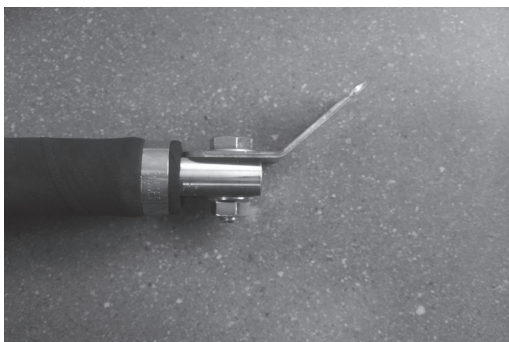
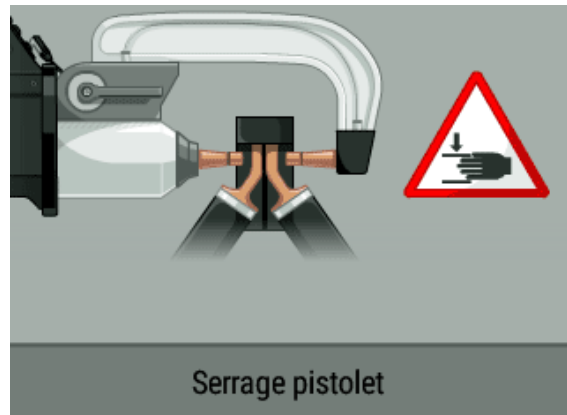

- Check that the screw connecting the pad to the cable lug is tight.
- Firmly attach the earth pad as close as possible to the area to be welded.
- In the case of single-spot gun welding, always place the earth pad on the sheet that is not in contact with the welding electrode (so that the current passes through both sheets to be welded).
- Weld starting from the point furthest away from the earth, then move towards it.

Note: It is recommended to use a G1 arm to obtain the best performance from the Quick Fix single-point gun.

WAARSCHUWINGEN - VEILIGHEIDSVORSCHRIFTEN

ALLGEMEINE ANWEISUNG



Diese Anleitung muss vor jedem Betrieb gelesen und verstanden werden. Änderungen oder Wartungsarbeiten, die nicht in dieser Anleitung beschrieben sind, dürfen nicht vorgenommen werden. Stellen Sie sicher, dass Sie diese Anleitung für späteres Nachschlagen gut aufbewahren.

Für Personen- oder Sachschäden, die durch eine nicht den Anweisungen dieses Handbuchs entsprechende Verwendung entstehen, kann der Hersteller nicht haftbar gemacht werden. Wenden Sie sich bei Problemen oder Unklarheiten an eine Person, die für den richtigen Umgang mit der Anlage qualifiziert ist. Diese Anleitung bezieht sich auf das Gerät im Auslieferungszustand. Es liegt in der Verantwortung des Nutzers, eine Risikoanalyse für den Fall durchzuführen, dass diese Anweisungen nicht befolgt werden.

SCHWEISSRAUCH UND GAS



Die beim Schweißen entstehenden Rauchgase, Gase und Stäube sind gesundheitsschädlich. Es ist auf eine ausreichende Belüftung zu achten, manchmal ist eine Luftzufuhr erforderlich. Eine Frischluftmaske kann eine Lösung sein, wenn die Belüftung nicht ausreicht. Stellen Sie sicher, dass die Absaugung wirksam ist, indem Sie sie anhand der Sicherheitsnormen überprüfen.

Achtung: Das Schweißen in kleinen Räumen muss aus Sicherheitsgründen aus der Ferne überwacht werden. Außerdem kann das Schweißen von bestimmten Materialien, die Blei, Cadmium, Zink oder Quecksilber und sogar Beryllium enthalten, besonders schädlich sein.

Die Flaschen müssen in offenen oder gut belüfteten Räumen gelagert werden. Sie sollten aufrecht stehen und an einem Gestell oder auf einem Wagen gehalten werden. In der Nähe von Fett oder Farbe sollte nicht geschweißt werden.

ELEKTRISCHE SICHERHEIT



Das verwendete Stromnetz muss unbedingt geerdet sein. Ein Stromschlag kann direkt oder indirekt zu schweren Unfällen führen oder sogar tödlich sein.

Berühren Sie niemals unter Spannung stehende Teile innerhalb oder außerhalb der unter Spannung stehenden Stromquelle (Kabel, Elektroden, Arme, Pistole, ...), da diese an den Schweißstromkreis angeschlossen sind.

Bevor Sie die Schweißstromquelle öffnen, müssen Sie sie vom Netz trennen und 2 Minuten warten, damit sich alle Kondensatoren entladen können.

Achten Sie darauf, dass Kabel, Elektroden oder Arme von qualifizierten und autorisierten Personen ausgetauscht werden, wenn sie beschädigt sind. Dimensionieren Sie den Kabelquerschnitt entsprechend der Anwendung. Verwenden Sie immer trockene, unbeschädigte Kleidung, um sich vom Schweißstromkreis zu isolieren. Tragen Sie unabhängig von der Arbeitsumgebung isolierende Schuhe.



Achtung! Sehr heiße Oberfläche. Gefahr von Verbrennungen.

- Heiße Teile und Geräte können Verbrennungen verursachen.
- Berühren Sie heiße Teile nicht mit bloßen Händen.
- Warten Sie, bis die Teile und die Ausrüstung abgekühlt sind, bevor Sie sie anfassen.
- Bei Verätzungen mit viel Wasser spülen und unverzüglich einen Arzt aufsuchen.

FEUER- UND EXPLOSIONSGEFAHR



Schützen Sie den Schweißbereich vollständig ab, brennbare Materialien müssen mindestens 11 m entfernt sein. In der Nähe des Schweißvorgangs muss eine Feuerschutzrüstung vorhanden sein.

Achte auf Spritzer von heißem Material oder Funken und selbst durch Ritzen hindurch können sie Feuer oder Explosionen verursachen. Personen, brennbare Gegenstände und Druckbehälter in ausreichendem Sicherheitsabstand entfernen.

Das Schweißen in geschlossenen Behältern oder Rohren ist zu unterlassen, und falls sie offen sind, müssen sie von allen brennbaren oder explosiven Stoffen (Öl, Kraftstoff, Gasrückstände ...) befreit werden. Schleifarbeiten dürfen nicht auf die Schweißstromquelle oder auf brennbare Stoffe gerichtet werden.

INDIVIDUELLEN SCHUTZ UND ANDERE

Widerstandsschweißen kann gefährlich sein und zu schweren oder tödlichen Verletzungen führen. Sie ist für den Gebrauch durch qualifiziertes Personal bestimmt, die eine entsprechende Ausbildung für den Gebrauch der Maschine erhalten haben (z. B. Karosseriebauausbildung). Beim Schweißen sind Menschen einer gefährlichen Quelle von Hitze, Funken, elektromagnetischen Feldern (Vorsicht bei Trägern von Herzschrittmachern), der Gefahr eines Stromschlags, Lärm und Gasemissionen ausgesetzt. Um sich selbst und andere zu schützen, sollten Sie die folgenden Sicherheitshinweise beachten:



Um sich vor Verbrennungen und Strahlung zu schützen, tragen Sie reversfreie, isolierende, trockene, feuerfeste Kleidung in gutem Zustand, die den ganzen Körper bedeckt.



Verwenden Sie Handschuhe, die eine elektrische und thermische Isolierung gewährleisten.



Verwenden Sie einen Schweißerschutz und/oder eine Schweißerhaube mit einem ausreichenden Schutzniveau (je nach Anwendung unterschiedlich). Schützen Sie die Augen bei Reinigungsarbeiten. Kontaktlinsen sind besonders zu vermeiden. Manchmal ist es notwendig, Bereiche mit feuerfesten Vorhängen abzugrenzen, um den Bereich vor Spritzern und glühenden Abfällen zu schützen. Informieren Sie die Personen im Schweißbereich, dass sie zum Schutz geeignete Kleidung tragen sollen.



Verwenden Sie einen Lärmschutzhelm, wenn der Schweißprozess einen Lärmpegel erreicht, der über dem zulässigen Grenzwert liegt (das Gleiche gilt für alle Personen, die sich im Schweißbereich aufhalten).

Hände, Haare, Kleidung von beweglichen Teilen (Ventilator, Elektroden, ...) fernhalten.

Entfernen Sie niemals die Abdeckungen des Gehäuses der Kühleinheit, wenn die Schweißstromquelle eingeschaltet ist, da der Hersteller bei einem Unfall nicht haftbar gemacht werden kann.

Die gerade verschweißten Teile sind heiß und können bei der Handhabung Verbrennungen verursachen. Wenn Sie Wartungsarbeiten an der Zange oder der Pistole durchführen, müssen Sie sicherstellen, dass sie ausreichend abgekühlt ist, indem Sie vor dem Eingriff mindestens 10 Minuten warten.

Bei der Verwendung einer wassergekühlten Zange muss das Kühlaggregat eingeschaltet sein, damit sichergestellt ist, dass die Flüssigkeit keine Verbrennungen verursachen kann.

Es ist wichtig, den Arbeitsbereich zu sichern, bevor Sie ihn verlassen, um Personen und Eigentum zu schützen.



BESCHREIBUNG - FUNKTIONSWEISE PRODUKT

Het pistool kan worden gebruikt om te lassen in de normale of handmatige modus: In de normale modus is het pistool beperkt tot plaatmetaal met een maximale dikte van 1,5 mm.

- In Normalmodus is die Pistole auf Bleche mit einer Stärke von maximal 1,5 mm beschränkt. Die Pistole ermöglicht die Verwendung der folgenden verschiedenen Werkzeuge: Monopoint, Stern, Impact, Stauchungsheizung, Bolzen, Niete, Mutter, Rändelrad.
- Im manuellen Modus beträgt der maximal zulässige Strom 8 kA für eine Dauer, die 500 ms nicht überschreiten darf.

NUTZUNG

Schließen Sie bei eingeschalteter Maschine das Steuerkabel der Pistole an den Jack-Stecker am Griff der Zange an.

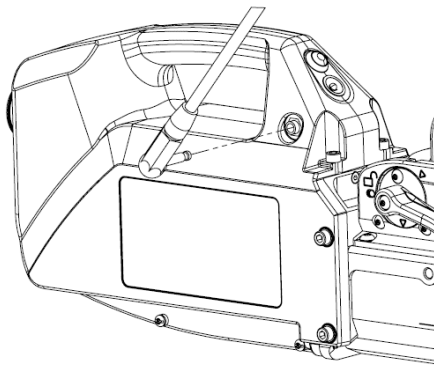

Auf dem Bildschirm erscheint eine Meldung, die Sie auffordert, den Abzug der Pistole zu betätigen.



Setzen Sie den Pistolenspender ein.

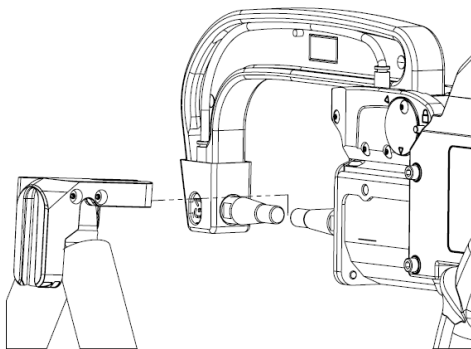

Drücken Sie den Abzug, bis die Pistole einrastet.

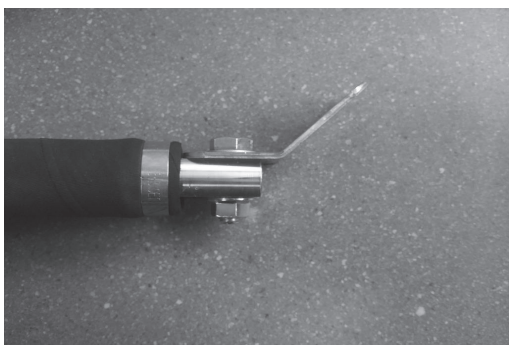
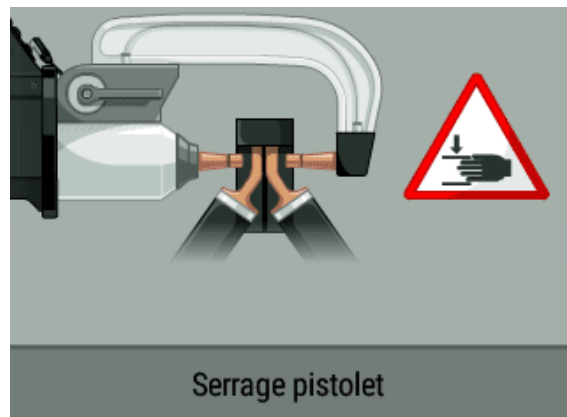

- Überprüfen Sie, ob die Schraube, die den Gleitschuh mit dem Kabelschuh verbindet, fest angezogen ist.
- Befestigen Sie die Massekufe fest und so nah wie möglich an der zu lötenden Stelle.
- Beim Einpunktschweißen mit der Schweißpistole sollte der Erdungsschuh immer auf das Blech gelegt werden, das nicht mit der Schweißelektrode in Berührung kommt (so dass der Strom durch beide zu schweißenden Bleche fließt).
- Löten Sie von dem Punkt aus, der am weitesten von der Masse entfernt ist, und nähern Sie sich dann der Masse.

Hinweis : Es wird empfohlen, einen G1-Arm zu verwenden, um die beste Leistung der Quick Fix Monopoint-Pistole zu erzielen.

ADVERTENCIAS - NORMAS DE SEGURIDAD

DIRECTRICES GENERALES



Estas instrucciones deben leerse y comprenderse antes de cualquier operación. No debe realizarse ninguna modificación o mantenimiento que no esté indicado en el manual.

El fabricante no se hace responsable de los daños personales o materiales derivados de un uso no conforme con las instrucciones de este manual. En caso de cualquier problema o duda, consulte a una persona cualificada para realizar correctamente la instalación.

HUMOS Y GASES DE SOLDADURA



Los humos, gases y polvos emitidos por la soldadura son peligrosos para la salud. Debe proporcionarse una ventilación suficiente, y a veces es necesario un suministro de aire. Una máscara de aire fresco puede ser una solución si la ventilación es inadecuada. Compruebe que el sistema de extracción es eficaz verificándolo con las normas de seguridad.

Advertencia: la soldadura en espacios reducidos requiere supervisión desde una distancia segura. Además, la soldadura de ciertos materiales que contienen plomo, cadmio, zinc o mercurio, o incluso berilio, puede ser especialmente nociva.

Las bombonas deben almacenarse en locales abiertos o bien ventilados. Deben estar en posición vertical y sostenidos sobre un soporte o carro. No se debe soldar cerca de grasa o pintura.

SEGURIDAD ELÉCTRICA



La red eléctrica utilizada debe estar conectada a tierra. Utilice el tamaño de fusible recomendado en la placa de características. Una descarga eléctrica puede ser fuente de accidentes graves directos o indirectos, o incluso de muerte.

No toque nunca piezas bajo tensión dentro o fuera de la fuente de corriente (sopletes, pinzas, cables, electrodos), ya que están conectadas al circuito de soldadura. Antes de abrir la fuente de corriente de soldadura, desconéctela de la red y espere 2 minutos para que se descarguen todos los condensadores. No toque la antorcha o el portaelectrodos y la pinza de masa al mismo tiempo.

Si los cables o las antorchas están dañados, deben ser sustituidos por personal cualificado y autorizado. Dimensione la sección del cable en función de la aplicación. Utilice siempre ropa seca y en buen estado para aislarse del circuito de soldadura. Utilice calzado aislante en todos los entornos de trabajo.



Precaución. Superficie muy caliente. Riesgo de quemaduras.

- Las piezas y el equipo calientes pueden provocar quemaduras.
- No toque las piezas calientes con las manos desnudas.
- Espere a que se enfríen las piezas y el equipo antes de manipularlos.
- En caso de quemaduras, aclarar con abundante agua y acudir inmediatamente al médico.

RIESGO DE INCENDIO Y EXPLOSIÓN



La zona de soldadura debe estar completamente protegida, con los materiales inflamables a una distancia mínima de 11 metros. En las proximidades de las operaciones de soldadura debe haber equipos de extinción de incendios.

Tenga cuidado con la proyección de material caliente o chispas, incluso a través de grietas, ya que pueden ser una fuente de incendio o explosión. Mantenga a las personas, los objetos inflamables y los recipientes a presión a una distancia prudencial.

Debe evitarse soldar en recipientes o tubos cerrados y, si están abiertos, deben vaciarse de todo material inflamable o explosivo (aceite, combustible, residuos de gas, etc.).

Las operaciones de amolado no deben dirigirse hacia la fuente de corriente de soldadura ni hacia materiales inflamables.

PROTECCIÓN PERSONAL Y DE OTRO TIPO

No suelde en recipientes o tubos cerrados y, si están abiertos, vacíelos de todo material inflamable o explosivo (aceite, combustible, residuos de gas, etc.). Las operaciones de amolado no deben dirigirse hacia la fuente de corriente de soldadura ni hacia materiales inflamables. La soldadura por resistencia puede ser peligrosa y causar lesiones graves o la muerte.

La soldadura expone a las personas a una peligrosa fuente de calor, chispas, campos electromagnéticos (cuidado con los portadores de marcapasos), riesgo de electrocución, ruido y humos gaseosos. Para protegerse y proteger a los demás, siga las siguientes instrucciones de seguridad :



Para protegerse de las quemaduras y las radiaciones, lleve ropa que no se suba, que sea aislante, seca, ignífuga y en buen estado, y que cubra todo el cuerpo.



Utilice guantes que garanticen el aislamiento eléctrico y térmico.



Utilice protección para soldar y/o un capó de soldadura con un nivel de protección adecuado (dependiendo de la aplicación). Protéjase los ojos durante las operaciones de limpieza. No llevar lentes de contacto.

A veces es necesario delimitar las zonas con cortinas ignífugas para proteger la zona de proyecciones y residuos incandescentes. Informar a las personas que se encuentren en la zona de soldadura para que lleven ropa de protección adecuada.



Utilice auriculares con supresión de ruido si el proceso de soldadura produce un nivel de ruido superior al límite autorizado (lo mismo se aplica a cualquier persona que se encuentre en la zona de soldadura).

Mantenga las manos, el pelo y la ropa alejados de las piezas móviles (ventilador, electrodos, etc.).

No retire nunca las cubiertas de la unidad de refrigeración cuando la fuente de corriente de soldadura esté bajo tensión, ya que el fabricante no se hace responsable en caso de accidente.



Las piezas recién soldadas están calientes y pueden provocar quemaduras al manipularlas. Cuando realice el mantenimiento de la pinza o la pistola, asegúrese de que esté lo suficientemente fría esperando al menos 10 minutos antes de realizarlo.

La unidad de refrigeración debe estar conectada cuando se utilicen alicates refrigerados por agua para garantizar que el líquido no pueda provocar quemaduras.

Es importante asegurar la zona de trabajo antes de abandonarla para proteger a las personas y los bienes.

DESCRIPCIÓN - FUNCIONAMIENTO DEL PRODUCTO

La pistola puede utilizarse en modo normal o manual:

- En modo Normal, la pistola se limitará a chapa de hasta 1,5 mm. La pistola puede utilizarse con las siguientes herramientas: monopunta, estrella, impacto, termorretráctil, espárrago, remache, tuerca, moleteado.
- En modo Manual, la corriente máxima permitida será de 8 kA durante un periodo no superior a 500 ms.

UTILICE

Con la máquina en marcha, conecte el cable de control de la pistola al enchufe Jack situado en la empuñadura de la pistola.

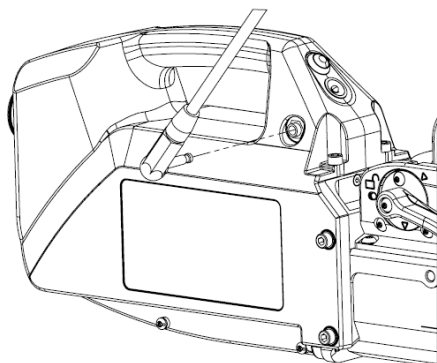

Aparece un mensaje en la pantalla pidiéndote que pulses el gatillo del arma.



Montar el colector de la pistola.

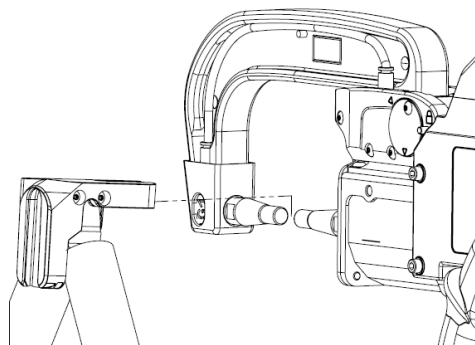

Aprieta el gatillo hasta que el arma se bloquee.

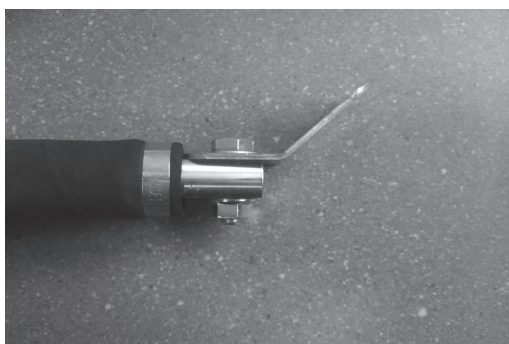
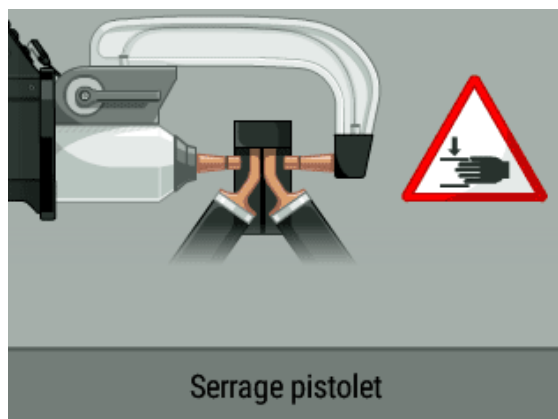

- Compruebe que el tornillo que conecta la zapata al terminal del cable está apretado.
- Fije firmemente la base de tierra lo más cerca posible de la zona a soldar.
- En el caso de la soldadura con pistola de un solo punto, coloque siempre la almohadilla de masa en la chapa que no esté en contacto con el electrodo de soldadura (para que la corriente pase por las dos chapas a soldar).
- Suelde empezando por el punto más alejado de la masa, y luego muévase hacia ella.

Nota : Recomendamos utilizar un brazo G1 para obtener el mejor rendimiento de la pistola Quick Fix de un solo punto.

WAARSCHUWINGEN - VEILIGHEIDSREGELS

ALGEMENE INSTRUCTIES



Voor het in gebruik nemen van dit apparaat moeten deze instructies zorgvuldig gelezen en goed begrepen worden. Voer geen onderhoud of wijzigingen uit die niet in de handleiding vermeld staan.

Ieder lichamelijk letsel en iedere vorm van materiële schade veroorzaakt door het niet naleven van de instructies in deze handleiding kan niet verhaald worden op de fabrikant van het apparaat.

In geval van problemen of twijfels over het gebruik dient u een bekwaam persoon te raadplegen om de installatie correct uit te voeren.

LASDAMPEN EN GASSEN



Rook, dampen, gassen en stof die worden uitgestoten tijdens het lassen zijn gevaarlijk voor de gezondheid. Er moet altijd voldoende ventilatie zijn, en soms is de toevoer van frisse lucht noodzakelijk. Een lashelm met verse lucht-aanvoer kan een oplossing zijn als er onvoldoende ventilatie is. Controleer of de afzuigkracht voldoende is, en verifieer of deze aan de gerelateerde veiligheidsnormen voldoet.

Waarschuwing: bij het lassen in kleine ruimtes moet de veiligheid op afstand gecontroleerd en geobserveerd worden. Bovendien kan het lassen van bepaalde materialen die lood, cadmium, zink, kwik of beryllium bevatten bijzonder schadelijk zijn. Ontvet de te lassen stukken alvorens met het lassen te beginnen. De gasflessen moeten worden opgeslagen in een open of goed geventileerde ruimte. Ze moeten in verticale positie gehouden worden, in een houder of op een trolley. Lassen in de buurt van vet of verf is verboden.

ELEKTRISCHE VEILIGHEID



Het elektrische netwerk dat wordt gebruikt moet altijd geaard zijn. Gebruik het op de veiligheidstabel aanbevolen type zekering. Een elektrische schok kan, direct of indirect, ernstige en zelfs dodelijke ongelukken veroorzaken.

Raak nooit delen aan de binnen- of buitenkant van de machine aan die onder spanning staan wanneer de machine aanstaat (Toortsen, klemmen, kabels, elektroden) daar deze aangesloten zijn op het lascircuit.

Voordat u de lasstroombron opent, moet deze van het stroomnet worden afgesloten, en moet u ten minste 2 minuten wachten totdat alle condensatoren ontladen zijn.

Raak nooit tegelijkertijd de toorts of de elektrodehouder en de massa-klem aan.

Let er op dat u de kabels en toortsen laat vervangen indien deze versleten zijn, door gekwalificeerde en bevoegde personen. Gebruik alleen kabels met de geschikte doorsnede. Draag altijd droge, in goede staat verkerende kleren om uzelf van het lascircuit te isoleren. Draag isolerende schoenen, waar u ook werkt.



Let op! Zeer heet oppervlak. Gevaar voor brandwonden.

- Hete onderdelen en apparatuur kunnen brandwonden veroorzaken.
- Raak hete onderdelen niet met blote handen aan.
- Wacht tot de onderdelen en apparatuur zijn afgekoeld voordat u ze aanraakt.
- In geval van brandwonden, spoel met veel water en raadpleeg onmiddellijk een arts.

BRAND EN EXPLOSIE-RISICO



Scherp de laszone volledig af, ontvlambare stoffen moeten op ten minste 11 meter afstand gehouden worden. Een brandblusinstallatie moet aanwezig zijn in de buurt van laswerkzaamheden.

Pas op voor projectie van hete onderdelen of vonken die, zelfs door kieren heen, brand of explosies kunnen veroorzaken.

Houd personen, ontvlambare voorwerpen en containers onder druk op veilige en voldoende afstand.

Het lassen in containers of gesloten buizen of houders is verboden, en als ze open zijn dan moeten ze ontdaan worden van ieder ontvlambaar of explosief product (olie, brandstof, gasresten...).

Slijpwerkzaamheden mogen niet worden gericht naar de lasstroombron of in de richting van brandbare of ontvlambare materialen.

PERSOONLIJKE BESCHERMING EN BESCHERMING VAN ANDEREN

Booglassen kan gevaarlijk zijn en ernstige en zelfs dodelijke verwondingen veroorzaken.

Bij het lassen worden de individuen blootgesteld aan een gevaarlijke warmtebron, aan lichtstraling van de lasboog, aan elektro-magnetische velden (waarschuwing voor dragers van een pacemaker), aan elektrocutie gevaar, aan lawaai en gasvormige dampen.

Bescherm uzelf en bescherm anderen, respecteer de volgende veiligheidsinstructies :



Om u te beschermen tegen brand- en stralingsgevaar, dient u kleding zonder omslagen te dragen, die Isolerend, droog, brandwerend en in goede staat zijn, en die het gehele lichaam bedekt.



Draag handschoenen die een elektrische en thermische isolatie garanderen.



Gebruik lasbescherming en/of een laskap met voldoende bescherming (afhankelijk van de toepassing). Bescherm uw ogen tijdens reinigingswerkzaamheden. Draag geen contactlenzen.

Soms is het nodig om gebieden af te bakenen met brandwerende gordijnen om het gebied te beschermen tegen uitsteeksels en gloeiend afval. Informeer mensen in de laszone om geschikte beschermende kleding te dragen.



Gebruik een bescherming tegen lawaai als de laswerkzaamheden een hoger geluidsniveau bereiken dan de toegestane norm (dit geldt tevens voor alle personen die zich in de las-zone bevinden).

Houd handen, haar en kleding uit de buurt van bewegende delen (ventilator, elektroden, enz.).

Verwijder nooit de afdekkingen van de koelunit als de lasstroombron onder spanning staat, aangezien de fabrikant niet verantwoordelijk kan worden gesteld in geval van een ongeluk.



Onderdelen die net gelast zijn, zijn heet en kunnen bij aanraking brandwonden veroorzaken. Zorg er bij onderhoud aan de klem of het pistool voor dat deze voldoende is afgekoeld door minstens 10 minuten te wachten voordat u onderhoud uitvoert. De koeleenheid moet ingeschakeld zijn wanneer u een watergekoelde tang gebruikt, zodat de vloeistof geen brandwonden kan veroorzaken. Het is belangrijk om het werkgebied af te sluiten voordat u het verlaat om personen en eigendommen te beschermen.

BESCHRIJVING - PRODUCTBEDIENING

Het pistool kan worden gebruikt in de normale of handmatige modus:

- In de normale modus is het pistool beperkt tot plaatmateriaal tot 1,5 mm. Het pistool kan worden gebruikt met de volgende gereedschappen: enkelpunt, ster, slag, krimpkous, tapeind, klinknagel, moer, krul.
- In de handmatige modus is de maximaal toegestane stroom 8 kA gedurende een periode van maximaal 500 ms.

GEBRUIK

Sluit de bedieningskabel van het pistool aan op de jackplug op de handgreep van het pistool terwijl de machine draait.

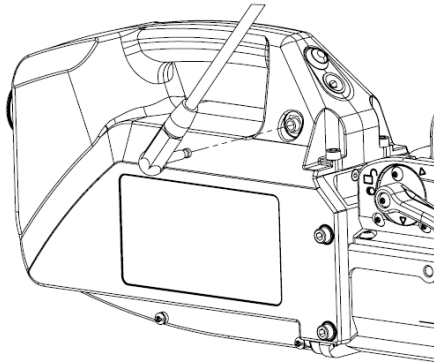

Er verschijnt een bericht op het scherm waarin je wordt gevraagd de trekker van het pistool in te drukken.



Monteer het verdeelstuk van het pistool.

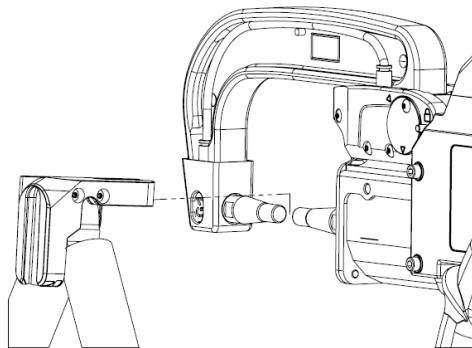

Druk op de trekker totdat het pistool vergrendelt.

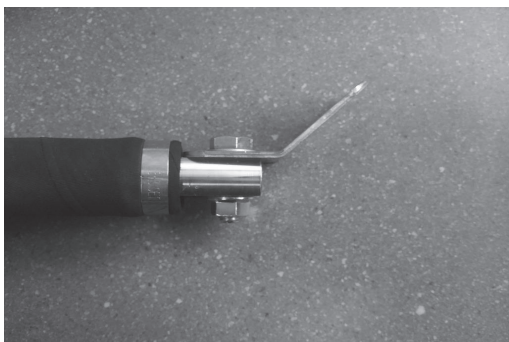
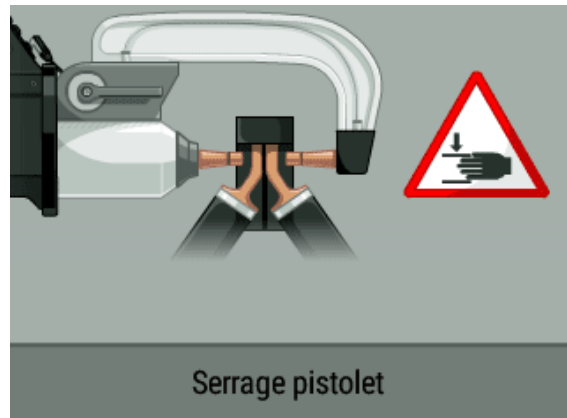

- Controleer of de schroef die de schoen met de kabelschoen verbindt, goed vastzit.
- Bevestig het aardkussen zo dicht mogelijk bij het gebied dat gelast moet worden.
- In het geval van single-spot pistoollassen, plaats het aardkussen altijd op de plaat die niet in contact is met de laselektrode (zodat de stroom door beide te lassen platen gaat).
- Begin met solderen bij het punt dat het verst van de massa verwijderd is en ga er dan naartoe.

Opmerking : We raden het gebruik van een G1-arm aan om de beste prestaties uit het Quick Fix eenpuntspistool te halen.

AVVERTENZE - NORME DI SICUREZZA

ISTRUZIONI GENERALI



Le presenti istruzioni devono essere lette e comprese prima di qualsiasi operazione. Non è consentito apportare modifiche o manutenzioni non indicate nel manuale. Conservare il presente manuale di istruzioni per future consultazioni.

Il produttore non può essere ritenuto responsabile per eventuali danni a persone o cose derivanti da un utilizzo non conforme alle istruzioni del presente manuale. In caso di problemi o incertezze, consultare una persona qualificata per gestire correttamente l'installazione. Le presenti istruzioni riguardano l'apparecchiatura così come viene consegnata. È responsabilità dell'utente effettuare un'analisi dei rischi in caso di mancata osservanza delle presenti istruzioni.

FUMI E GAS DI SALDATURA



I fumi, i gas e le polveri emessi dalla saldatura sono pericolosi per la salute. È necessario garantire una ventilazione sufficiente e a volte è necessaria un'alimentazione d'aria. Una maschera ad aria fresca può essere una soluzione se la ventilazione è inadeguata. Controllare che il sistema di aspirazione sia efficace, verificando che sia conforme agli standard di sicurezza.

Attenzione: la saldatura in spazi ridotti richiede una supervisione a distanza di sicurezza. La saldatura di alcuni materiali contenenti piombo, cadmio, zinco o mercurio, o addirittura berillio, può essere particolarmente dannosa. Sgrassare le parti prima di saldarle.

Le bombole devono essere stoccate in locali aperti o ben ventilati. Devono essere in posizione verticale e tenute su un supporto o un carrello. Non saldare in prossimità di grassi o vernici.

SICUREZZA ELETTRICA



L'impianto elettrico utilizzato deve essere collegato a terra. Una scossa elettrica può causare un grave incidente diretto o indiretto, o addirittura la morte.

Non toccare mai le parti sotto tensione all'interno o all'esterno del generatore di corrente (cavi, elettrodi, bracci, pistola, ecc.) perché sono collegate al circuito di saldatura. Prima di aprire la sorgente di corrente di saldatura, scollegarla dalla rete elettrica e attendere 2 minuti per consentire a tutti i condensatori di scaricarsi.

Se i cavi, gli elettrodi o i bracci sono danneggiati, devono essere sostituiti da personale qualificato e autorizzato. Dimensionare la sezione del cavo in base all'applicazione. Utilizzare sempre indumenti asciutti e in buone condizioni per isolarsi dal circuito di saldatura. Indossare calzature isolate in tutti gli ambienti di lavoro.



Attenzione! Superficie molto calda. Rischio di ustioni.

- Le parti e le apparecchiature calde possono causare ustioni.
- Non toccare le parti calde a mani nude.
- Attendere che le parti e le apparecchiature si raffreddino prima di maneggiarle.
- In caso di ustioni, sciacquare abbondantemente con acqua e consultare immediatamente un medico.

RISCHIO DI INCENDIO E DI ESPLOSIONE



L'area di saldatura deve essere completamente protetta, con materiali incombustibili ad almeno 11 metri di distanza. In prossimità delle operazioni di saldatura devono essere presenti attrezzature antincendio.

Fare attenzione alla proiezione di materiale caldo o di scintille, anche attraverso le fessure, perché possono essere fonte di incendio o di esplosione. Tenere a distanza di sicurezza persone, oggetti infiammabili e contenitori in pressione. Non saldare in contenitori o tubi chiusi; se sono aperti, svuotarli di tutti i materiali infiammabili o esplosivi (olio, carburante, residui di gas, ecc.).

Le operazioni di rettifica non devono essere dirette verso la sorgente di corrente di saldatura o verso materiali infiammabili.

PROTEZIONE PERSONALE E DI ALTRO TIPO

La saldatura a resistenza può essere pericolosa e causare gravi lesioni o morte. L'uso è riservato a personale qualificato che abbia ricevuto un'adeguata formazione sull'uso della macchina (ad esempio, formazione per culturisti).

La saldatura espone le persone a una fonte pericolosa di calore, scintille, campi elettromagnetici (attenzione ai portatori di pacemaker), rischio di folgorazione, rumore e fumi gassosi. Per proteggere se stessi e gli altri, seguire le istruzioni di sicurezza riportate di seguito :



Per proteggersi dalle ustioni e dalle radiazioni, indossare indumenti che non si arriccino, che siano isolanti, asciutti, ignifughi e in buone condizioni e che coprano tutto il corpo.



Utilizzare guanti che garantiscano l'isolamento elettrico e termico.



Utilizzare una protezione per la saldatura e/o una cuffia per la saldatura con un livello di protezione adeguato (a seconda dell'applicazione). Proteggere gli occhi durante le operazioni di pulizia. In particolare, si sconsiglia l'uso di lenti a contatto. Talvolta è necessario delimitare le aree con tende ignifughe per proteggere la zona da schizzi e residui incandescenti. Informare le persone che si trovano nella zona di saldatura di indossare indumenti protettivi adeguati.



Utilizzare cuffie antirumore se il processo di saldatura produce un livello di rumore superiore al limite autorizzato (lo stesso vale per chiunque si trovi nell'area di saldatura).

Tenere mani, capelli e indumenti lontani dalle parti in movimento (ventola, elettrodi, ecc.).

Non rimuovere mai le coperture dell'unità di raffreddamento quando la sorgente di corrente di saldatura è sotto tensione, poiché il produttore non può essere ritenuto responsabile in caso di incidente.



Le parti appena saldate sono calde e possono causare ustioni se maneggiate. Quando si effettua la manutenzione della pistola, assicurarsi che sia sufficientemente fredda, aspettando almeno 10 minuti prima di effettuare la manutenzione. L'unità di raffreddamento deve essere accesa quando si utilizzano pinze raffreddate ad acqua per garantire che il liquido non possa causare ustioni. È importante mettere in sicurezza l'area di lavoro prima di lasciarla per proteggere persone e cose.

DESCRIPTION - FONCTIONNEMENT PRODUIT

La pistola può essere utilizzata in modalità normale o manuale:

- In modalità normale, la pistola si limita a lamiere fino a 1,5 mm. La pistola può essere utilizzata con i seguenti utensili: punta singola, stella, impatto, termorestringente, perno, rivetto, dado, zigrino.
- In modalità Manuale, la corrente massima consentita sarà di 8 kA per un periodo non superiore a 500 ms.

UTILISATION

Con la macchina in funzione, collegare il cavo di comando della pistola alla spina Jack sull'impugnatura della pistola.

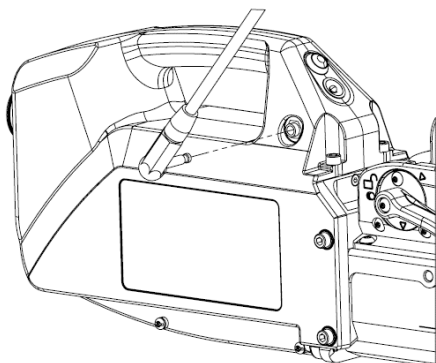

Sullo schermo appare un messaggio che chiede di premere il grilletto della pistola.



Montare il collettore della pistola.

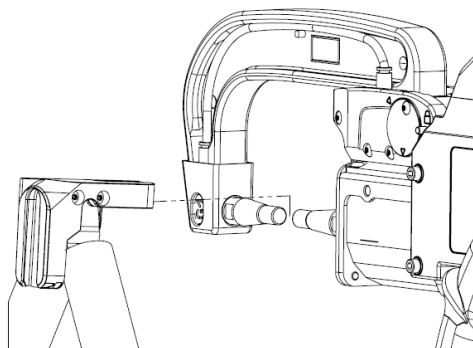

Premere il grilletto finché la pistola non si blocca.

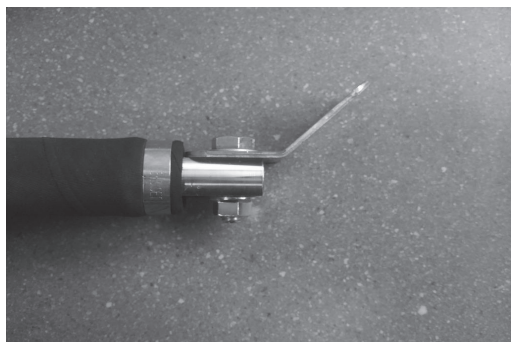
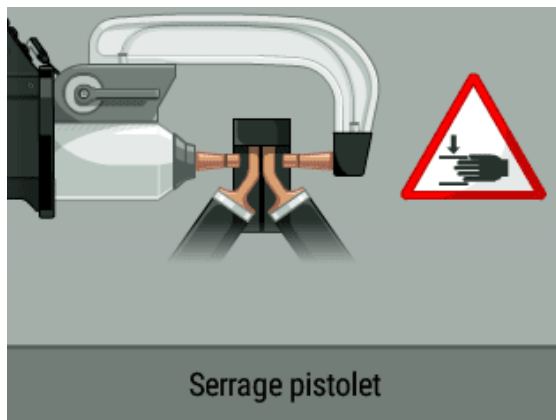

- Verificare che la vite che collega il pattino al capocorda sia ben stretta.
- Fissare saldamente il pattino di terra il più vicino possibile all'area da saldare.
- Nel caso di saldatura con pistola a punto singolo, posizionare sempre il tampone di terra sulla lamiera non a contatto con l'elettrodo di saldatura (in modo che la corrente passi attraverso entrambe le lamiere da saldare).
- Saldare partendo dal punto più lontano dalla massa, quindi avvicinarsi ad essa.





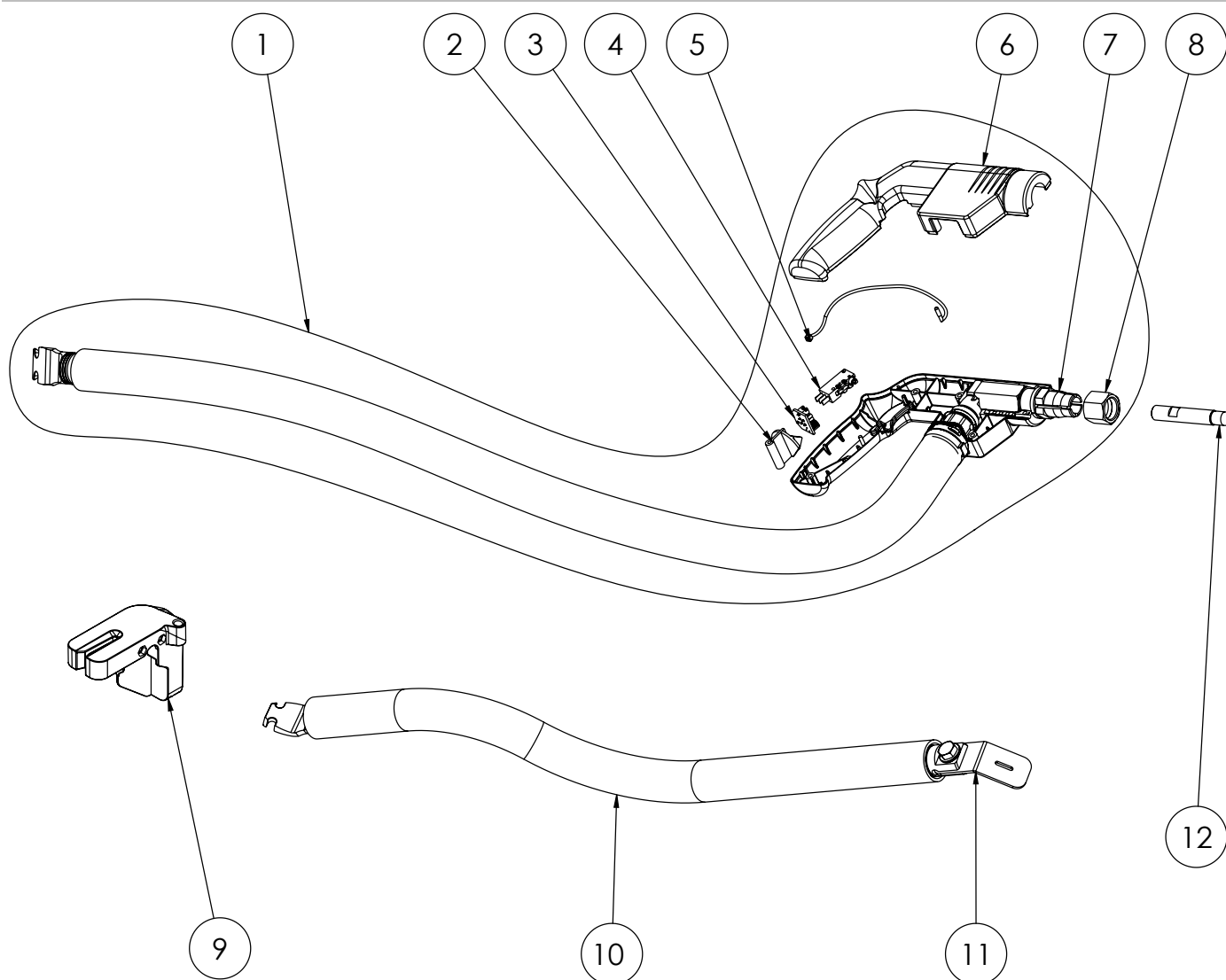

Nota: si consiglia di utilizzare un braccio G1 per ottenere le migliori prestazioni dalla pistola Quick Fix a punto singolo.

PIÈCES DE RECHANGE / SPARE PARTS / ERSATZTEILE



N°	Désignation	Réf.
1	Câble pistolet Quick fix complet / Quick fix gun cable complete / Pistolenkabel Quick fix komplett	A0334
2	Cale plastique pour carte électronique / Plastic wedge for electronic board / Plastikzwischenlage für die elektronische Karte	J0177
3	Carte électronique / Electronic board / Elektronische Karte	E0237C
4	Switch pistolet 0.1A 125V AC / Gun switch 0.1A 125V AC / Pistolenschalter 0.1A 125V AC	77053 ou 053267
5	Sonde thermique + connecteur / Thermal probe + connector / Wärmesonde + Anschluss	21775
6	Coques pistolet monopoint / Single-point pistol hulls / Einpunkt-Pistolenschalen	S81050
7	Mandrin (avec écrou) / Chuck (with nut) / Bohrfutter (mit Mutter)	90370 (048188)
8	Écrou pour mandrin Gyspot / Nut for Gyspot chuck / Mutter für Gyspot-Futter	90140
9	Support faisceau / Beam support / Halterung Strahl	56340
10	Câble masse Quick fix / Quick fix earth cable / Massekabel Quick fix	A0333
11	Plaque cuivre masse / Ground copper plate / Kupferplatte Masse	91997
12	Caps type F / Type F caps / Caps Typ F	77028

ICÔNES / SYMBOLS / ZEICHENERKLÄRUNG / ICONOS

	<ul style="list-style-type: none"> - Attention ! Lire le manuel d'instruction avant utilisation. - Warning ! Read the instructions manual before use. - Внимание! Прочтите инструкцию перед использованием. - ¡Cuidado! Lea el manual de instrucciones antes de su uso. - Let op! Lees voor gebruik aandachtig de gebruiksaanwijzing door. - Attenzione! Leggere il manuale d'istruzioni prima dell'uso.
	<ul style="list-style-type: none"> - Matériel conforme aux directives européennes. La déclaration UE de conformité est disponible sur notre site (voir à la page de couverture). - Device complies with European directives. The EU Declaration of Conformity is available on our website (see cover page). - Die Geräte entsprechen die europäischen Richtlinien. Die Konformitätserklärung finden Sie auf unsere Webseite. - Aparato conforme a las directivas europeas. La declaración de conformidad UE está disponible en nuestra página web (dirección en la portada). - Устройство соответствует директивам Евросоюза. Декларация UE о соответствии доступна для просмотра на нашем сайте (ссылка на обложке). - Apparaat in overeenstemming met de Europese richtlijnen. De E.U. verklaring van overeenstemming kunt u downloaden op onze website (adres vermeld op de omslag). - Dispositivo conforme alle direttive europee. La dichiarazione UE di conformità è disponibile sul nostro sito internet (vedere alla pagina di copertina).
	<ul style="list-style-type: none"> - Ce matériel fait l'objet d'une collecte sélective selon la directive européenne 2012/19/UE. Ne pas jeter dans une poubelle domestique ! - This hardware is subject to waste collection according to the European directives 2002/96/UE. Do not throw away in a household bin! - Für die Entsorgung Ihres Gerätes gelten besondere Bestimmungen (sondermüll) gemäß europäische Bestimmung 2012/19/EU. Es darf nicht mit dem Hausmüll entsorgt werden. - Este material requiere una recogida de basuras selectiva según la directiva europea 2012/19/UE. ¡No tirar este producto a la basura doméstica! - Это оборудование подлежит переработке согласно директиве Евросоюза 2012/19/UE. Не выбрасывать в общий мусоросборник! - Afzonderlijke inzameling vereist volgens de Europese richtlijn 2012/19/UE. Gooi het apparaat niet bij het huishoudelijk afval ! - Questo dispositivo è oggetto di raccolta differenziata secondo la direttiva europea 2012/19/UE. Non smaltire con i rifiuti domestici.
	<ul style="list-style-type: none"> - Produit recyclable qui relève d'une consigne de tri. - This product should be recycled appropriately - Recyclingprodukt, das gesondert entsorgt werden muss. - Producto reciclable que requiere una separación determinada. - Этот аппарат подлежит утилизации. - Product recyclebaar, niet bij het huishoudelijk afval gooien. - Prodotto riciclabile soggetto a raccolta differenziata.
	<ul style="list-style-type: none"> - Marque de conformité EAC (Communauté économique Eurasienne). - EAEC Conformity marking (Eurasian Economic Community). - EAC-Konformitätszeichen (Eurasische Wirtschaftsgemeinschaft) - Marca de conformidad EAC (Comunidad económica euroasiática). - Знак соответствия EAC (Евразийское экономическое сообщество). - EAC (Euraziatische Economische Gemeenschap) merkteken van overeenstemming - Marchio di conformità EAC (Comunità economica Eurasiatica).
	<ul style="list-style-type: none"> - Matériel conforme aux normes Marocaines. La déclaration C_M CMIM de conformité est disponible sur notre site (voir à la page de couverture). - Equipment in conformity with Moroccan standards. The declaration C_M CMIM of conformity is available on our website (see cover page). - Das Gerät entspricht die marokkanischen Standards. Die Konformitätserklärung C_M CMIM ist auf unserer Webseite verfügbar (siehe Titelseite). - Equipamiento conforme a las normas marroquíes. La declaración de conformidad C_M CMIM está disponible en nuestra página web (ver página de portada). - Товар соответствует нормам Марокко. Декларация C_M CMIM доступна для скачивания на нашем сайте (см на титульной странице). - Dit materiaal voldoet aan de Marokkaanse normen. De verklaring C_M CMIM van overeenstemming is beschikbaar op onze internet site (vermeld op de omslag). - Materiale conforme alle normative marocchine. La dichiarazione C_M CMIM di conformità è disponibile sul nostro sito (vedi scheda del prodotto)
	<ul style="list-style-type: none"> - Matériel conforme aux exigences britanniques. La déclaration de conformité britannique est disponible sur notre site (voir à la page de couverture). - Equipment in compliance with British requirements. The British Declaration of Conformity is available on our website (see home page). - Das Gerät entspricht den britischen Richtlinien und Normen. Die Konformitätserklärung für Großbritannien ist auf unserer Internetseite verfügbar (siehe Titelseite). - Equipo conforme a los requisitos británicos. La Declaración de Conformidad Británica está disponible en nuestra página web (véase la portada). - Материал соответствует требованиям Великобритании. Заявление о соответствии для Великобритании доступно на нашем веб-сайте (см. главную страницу). - Materiaal conform aan de Britse eisen. De Britse verklaring van overeenkomst is beschikbaar op onze website (zie omslagpagina). - Materiale conforme alla esigenze britanniche. La dichiarazione di conformità britannica è disponibile sul nostro sito (vedere pagina di copertina).

SAS GYS
1, rue de la Croix des Landes
CS 54159
53941 SAINT-BERTHEVIN Cedex
FRANCE